

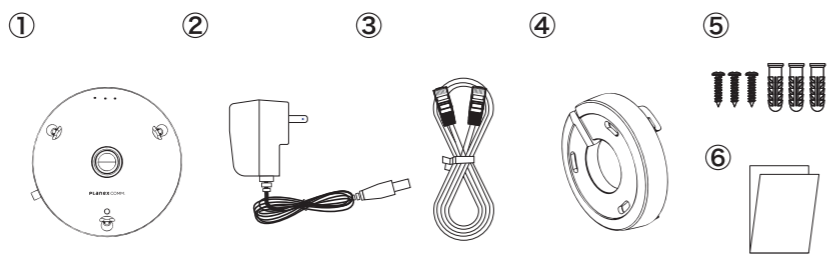

同梱物について



- ①CS-W92-360P ②ACアダプター ③LANケーブル ④ブラケット
- ⑤固定用ネジ ⑥本ガイド裏面保証書含む(本紙)

各部名称など

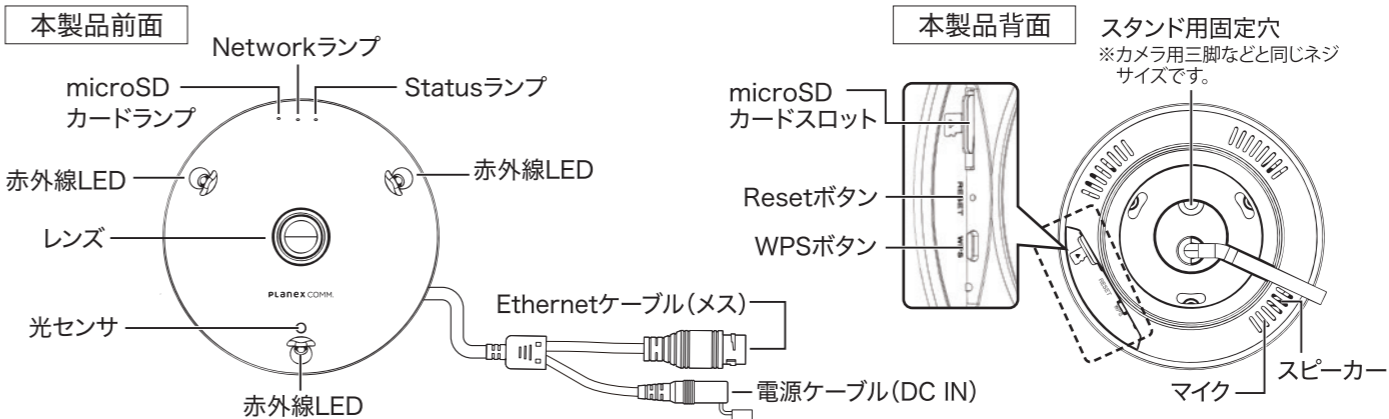

初期化について

- 1.本製品の電源がオンになっていることを確認します。
- 2.本製品側面のResetボタンを4秒以上長押しして離します。
- 3.しばらくそのままお待ちいただき、本製品が再起動したら初期化の完了です。

- 初期化すると本製品の設定内容がすべて初期値に戻ります。
- 初期化をすると、パスワードは「ipcam」に戻ります。
- カメラIDは変わりません。
- 初期化する前に必要な情報はメモなどに控えてください。

1 カメラを設置する前に

あらかじめ仮接続して、映像を確認してください。

接続が完了すると、Statusランプが赤点灯、Networkランプが青点滅または点灯します。

有線 (LAN ケーブル) で接続する

PoE給電機器から受電する場合

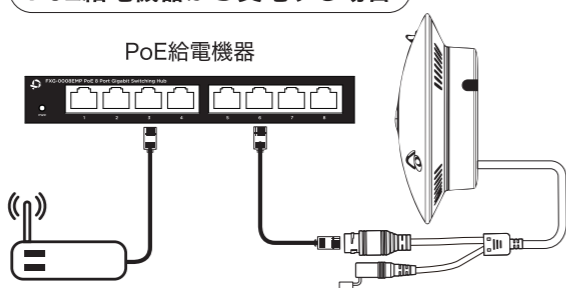

- ①PoE給電機器の電源をオンにします。
- ②本製品のEthernetケーブルとPoE給電機器のLANポートを、LANケーブルで接続します。
- ③PoE給電機器の電源をオンにします。

ACアダプターを使う場合

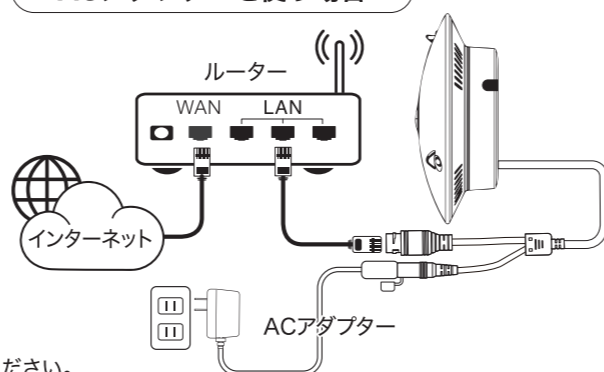

- ①本製品のEthernetケーブルとお使いのルーターのLANポートを、LANケーブルで接続します。
- ②本製品の電源ケーブルの蓋を外して、ACアダプターを接続します。
- ③ACアダプターをコンセントに接続します。

警告 ※PoE接続時は、本製品にACアダプターを接続しないでください。
※LANケーブルの抜き差しは、PoE給電機器の電源がオフの状態で行ってください。

無線 LAN で接続する

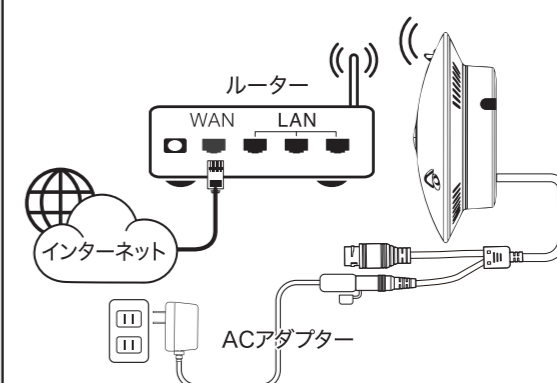

- ①本製品にACアダプターを接続します。
- ②ACアダプターをコンセントに接続します。
- ③ルーターのWPSボタンと、本製品背面のWPSボタンを1回押しします。

2 スマホ・タブレットでカメラ映像を見る



専用アプリ『カメラ発! 2』をインストールしてください。
App Store / Playストアからダウンロードできます。

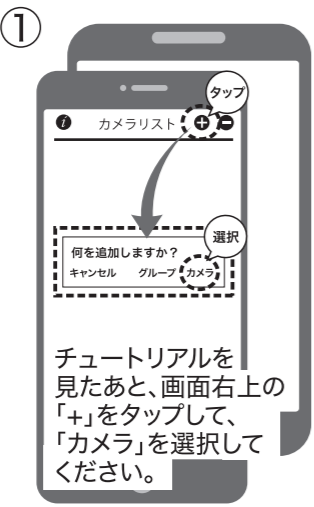

チュートリアルを見たあと、画面右上の「+」をタップして、「カメラ」を選択してください。

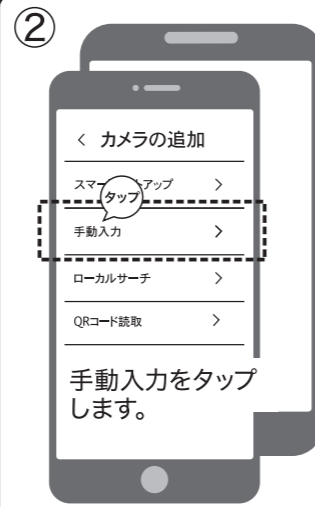

手動入力をタップします。

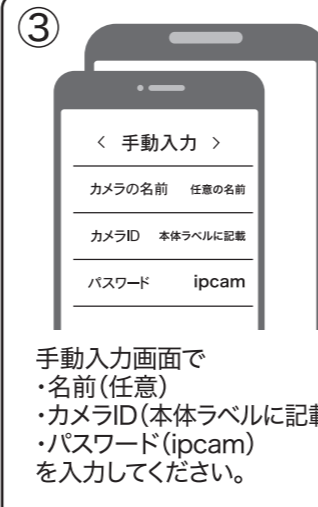

手動入力画面で
・名前(任意)
・カメラID(本体ラベルに記載)
・パスワード(ipcam)を入力してください。

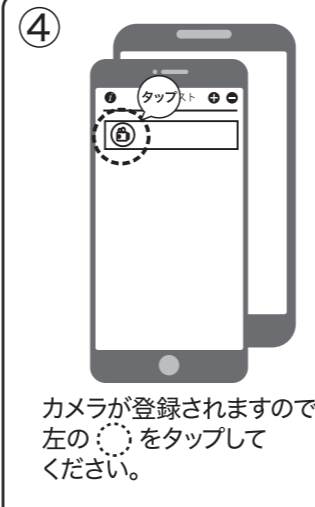

カメラが登録されますので、左の「+」をタップしてください。

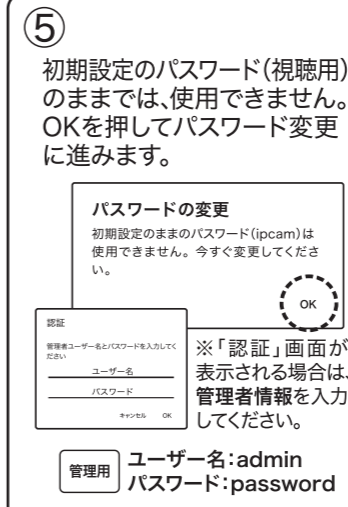

初期設定のパスワード(視聴用)のままでは、使用できません。OKを押してパスワード変更に進みます。

パスワードの変更
初期設定のままのパスワード(ipcam)は使用できません。今すぐ変更してください。

※「認証」画面が表示される場合は、管理者情報を入力してください。
ユーザー名: admin
パスワード: password

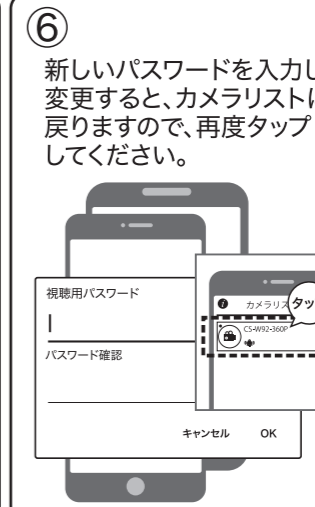

新しいパスワードを入力して変更すると、カメラリストに戻りますので、再度タップしてください。



カメラ映像が見えたら接続完了です。

Windowsで見る 操作画面の使い方



- ①カメラリスト 右クリックでカメラをリストに追加します。
- ②オートサーチ ローカルネットワーク内で検出されたカメラ一覧を表示します。
- ③カメラ映像
- ④設定ボタン
- ⑤カメラ発! Playback 起動ボタン
- ⑥スケジュールボタン
- ⑦言語設定ボタン
- ⑧画面分割 カメラ画面の表示を切り替えます。
- ⑨マイク音量
- ⑩スピーカー音量

詳しい操作方法は、弊社ホームページからユーザーズマニュアルをダウンロードしてご参照ください。その他、ご不明な点がございましたら、サポート Q&A 情報をご覧ください。
<https://www.planex.co.jp/FAQ>

Windows用アプリや操作マニュアル、取付け方法は下記からダウンロードしてください。
<https://www.planex.co.jp/support/download/cs-w92-360p/>



困ったときは

マニュアルどおりに設定ができないときは、次の項目をご確認ください。

電源が入らない

- ACアダプターが正しく接続されているか確認してください。
- 同梱品以外のACアダプターを使用していないか確認してください。
- 延長コードやタップを使用しないで接続してください。
- 他のコンセント差込口に変わしてみてください。

カメラ画像が表示されない

- LANケーブルが本製品と無線LANルーターにしっかり差し込んであるかご確認ください。
- 本製品の電源を入れ直してみてください。本製品が完全に起動するまで約1分かかります。約1分お待ち頂いてから、再度検出の操作を行ってください。
- カメラIDとパスワードが正しく入力されているかご確認ください。カメラIDは本体ラベルに記載されています。パスワードの初期設定はipcamです。
- 上記を設定してもうまくいかないときは、本製品を初期化してください。初期化の方法は、本紙上部の「各部名称など」の「初期化について」を参照してください。
- お使いの無線LANルーターにUPnP機能がある場合は有効にしてご確認ください。本製品は接続が出来なかった時に、UPnPを使っての接続を試行する機能があります。

無線LANで接続できない

- 本製品の電源を入れ直してみてください。
- 本製品と無線LANルーターとの間に距離がある、または障害物があるときは、障害物がない所で無線LANルーターに近づいて再度接続してください。
- 電子レンジの電磁波によって、無線通信が妨害される恐れがあります。無線通信は電子レンジから離れて接続してください。
- WPSで接続できない時は、手動で無線LANルーター(親機)に接続してください。接続手順の詳細はユーザーズ・マニュアルを参照してください。
- 上記を設定してもうまくいかないときは、本製品を初期化してください。初期化の方法は、本紙上部の「各部名称など」の「初期化について」を参照してください。

本製品が反応しない

- LANケーブルが切断されていないかご確認ください。
- 本製品を再起動してください。

●ブラックボックスコミュニケーションズ、PLANEX COMMUNICATIONSは、ブラックボックスコミュニケーションズ株式会社の登録商標です。
●Microsoft および Windows は米国 Microsoft Corporation の、米国およびその他の国における登録商標または商標です。
●iPhone は Apple Inc. の商標です。iPhone 商標は、アイホン株式会社とのライセンスに基づき使用されています。
●Android は Google LLC の商標または登録商標です。
●その他、記載されている会社名、商品名は各社の商標または登録商標です。
●ご注意: ご使用の際は必ず商品に添付された取扱説明書をお読みになり、正しく安全にご使用ください。